



## **UNLIMITED Handlebar mount system**

### **Steering Mount Bearing Type KAW800X-2**

【UL35211】ステアリングマウント ベアリング タイプ  
Kawasaki 800X-2

#### **ハンドルバーマウントシステム 取扱説明書**

はじめに、この製品は競技用目的に、企画・製作されております。艇体・機関等へのクレーム保証は一切いたしかねますので、使用に際しては、充分にご注意下さい。

**注意！必ずお読み下さい。**

**注意！競技用の為、クレーム、保証は一切有りません。**

**注意！経験・設備・知識のある販売店にて取り付けることをお勧めします。**

#### **取付作業前の注意事項**

1. 取付は船体メーカー発行のサービスマニュアルによる確かな知識及び技術を持ったメカニックにより行われること。
2. 商品は目的にあった正しい取付けが行われていること。関係する法令を厳守した使用をすること。
3. 正しい取付け、使用方法などを厳守して下さい。その他の使用において、商品の品質に保証は出来ません。それ以外のどのような事柄に対しても責任を負いかねますのでご了承下さい。



(株)東海機材 J-LINES ジェイラインズ



〒510-0012

三重県四日市市羽津919-2

TEL:059-365-1002

FAX:059-364-4175

E-mail:info@j-lines.com

●必ず取付、取扱、前にお読み下さい。

**取扱注意事項**

取付前に、マウント製品パーツの取付けネジが十分に締め付けられていることを確認してください。確実な締め付けが行われないうまま、取付作業をされると使用時に重大な事故に繋がりますのでご注意ください。

**参考標準締め付けトルク (M6 : 2.6N・m / M8 : 6.2N・m)**

製品には、鋭利な箇所もありますので、取付けの際、怪我をしないように防具を使用し取付けにあたってください。また、取付け後も製品で怪我をしないようにご注意ください。

**取付注意事項**

1. 本製品取付の際は、エンジン停止後、バッテリーを取外し、エンジンが始動しないことを確認して、作業を行ってください。
2. 製品取付後、ウォータークラフト使用前にステアリングの動作に問題が無いかを確認し、ウォータークラフトを使用してください。問題が発見された場合には、直ちにウォータークラフトの使用を中止して、問題改善を行ってください。

**製品内容【UL35211】ステアリングマウント ベアリング タイプ**

No.1	マウント本体(ステアリングマウントロアー)	× 1
No.2	スタンダードステアリングマウント【UL35003】	× 1
No.3	取付ボルト一式 ベースプレート用ボタボルト(M8×35) ワッシャー8.5X22X1.5 (M8) フランジナット(M8) ステアリングマウント用キャップボルト(M8×30) キャップボルト用スプリングワッシャ(M8)	× 4

**オプションパーツ**

【UL061】	ファットバークランプ	¥ 6,500(税抜)
【UL062】	オフセットクランプ	¥ 7,200(税抜)

**ハンドルバーマウントシステム 取付け方法 取付け作業**

・サービスマニュアルを参照してください。

1. 純正ハンドルマウントの取外
2. スロットルレバー ・ スイッチケースの取外
3. 純正ハンドルバーの取外
4. 純正ハンドルバーマウントの取り外し
5. 製品取付
  - ・各構成部品パーツが締付けてあることを確認し、付属のボルトを使用してへ取付けてください。
6. ハンドルバーの取付
7. スロットルレバー ・ スイッチケースの取付
8. スロットルケーブル、スイッチハーネスに引っ張り等の負担が無いことを確認してください。

\*取付後、10時間毎、各部のボルトに緩み等の問題が無いか点検してください。

※以上、取付けについて説明しましたが、全ての作業については適正な工具を用い行なわなければなりません。適切な設備がない、又は機械の取付けに熟知していない場合は必ず経験・知識のある販売店、又はJ-lines指定店に相談し、作業の実施を依頼してください。

分解图

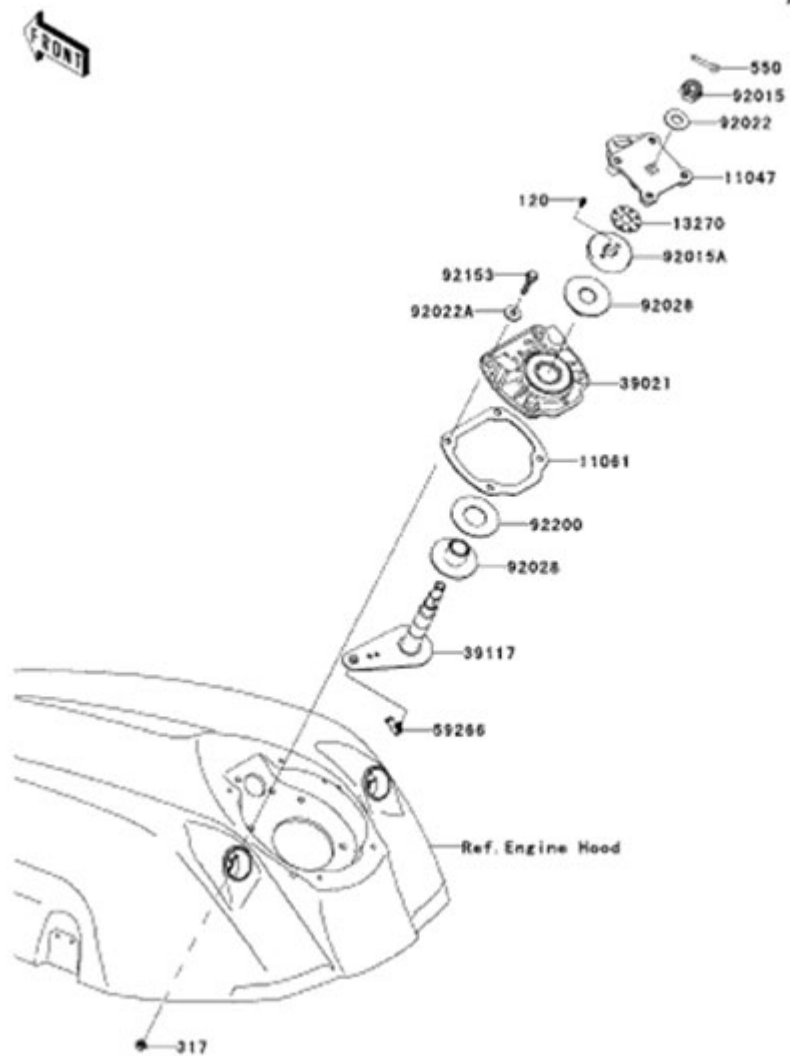
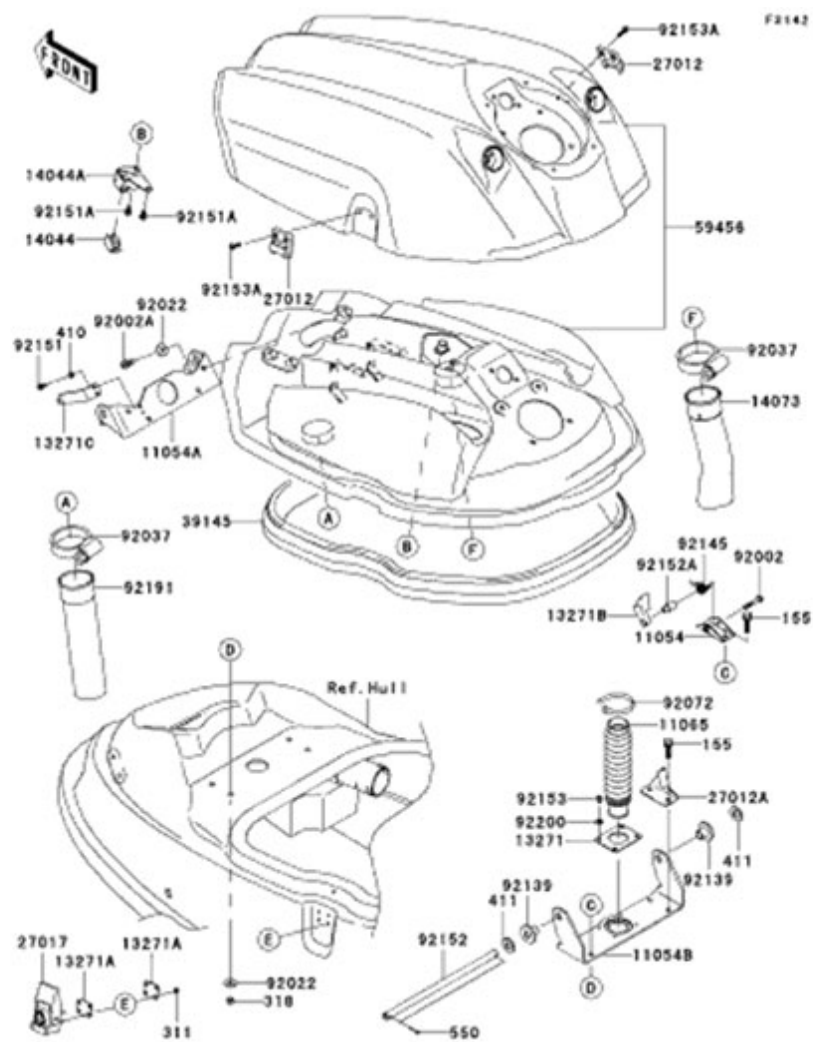

## UNLIMITED ステアリングマウントシリーズとの

### 組み合わせも可能

【UL35211】ステアリングマウントベアリングタイプは、アッパーステアリングマウントとローベアリングボスプレートに分解可能なため、様々なステアリングマウントとの組み合わせが可能です。



#### オプション

ハンドルマウントポストを使用することにより、ステアリングマウントの高さ調節が可能です。

【UL35003-80】 80mm ¥7,500(税抜)標準装備

【UL35003-160】 160mm ¥9,000(税抜)

【UL35003-230】 230mm ¥11,000(税抜)

#### 【UL35300】ショックレスマウント ¥49,800(税抜)

ステアリングマウントにスプリングを内蔵した画期的なステアリングマウントキットです。適度なスプリングの反発力はライディング中の衝撃を吸収し、ライダーの疲労を軽減します。また、ストローク量はライディングに影響を与えにくい可動範囲で7mmのストロークになっています。



#### 【UL35003-DAJS】ダイレクトアジャスタブルマウント

¥45,000(税抜)

アジャスタブルマウントシリーズのローダウン&ダイレクトマウントされたステアリングマウントです。ロアブリッジをダイレクトにマウントすることにより80mm低くマウントされます。アルミパイプのカットにより、直接可変高さの幅は100mmで可能となります。

トップとアンダーのブリッジ取付は2ポジション選択が可能ですことにより前後のマウント位置は最大30mm移動可能です。

